

Roll-in Inrij warmkast 1610 lt

ARTIKEL _____

MODEL _____

NAAM _____

SIS _____

AIA _____



726515 (RI16H1F)

Inrij warmkast 1610 liter,
rechts draaiende rvs deur,
400v-50hz-3N

Omschrijving

Product Nr.

Inrij warmkast met rechts draaiende deur voor een standaard 18x 2/1GN regaalwagen of een 20x 2/1GN beladingswagen van de combi oven of blastchiller. Standaard wordt geen inrijwagen meegeleverd. Temperatuur van +50 tot +75 °C.

In- en uitwendig vervaardigd van roestvrijstaal AISI304. Dubbelwandig en geïsoleerd met 72 mm CFK vrije polyurethaanschuim met milieuvriendelijk cyclopentaan gasinjectie. Zijwanden en achterwand inwendig met afgeronde hoeken en voorzien van stootlijsten. Vlakke bodemplaat voor eenvoudig inrijden, met afgeronde hoeken. Zelfsluitende roestvrijstalen deur, maximaal 180° te openen, bij 95° blijft de deur open staan; optioneel is een set leverbaar voor omkering van de draairichting. Deur met geïntegreerde greeplijst, slot en schakelaar voor ventilatorstop. Magneetbandsluiting met eenvoudig te vervangen deurrubber (zonder gereedschap), het deurrubber aan de onderzijde is verstelbaar en omkeerbaar uitgevoerd. Bedieningspaneel op het front met tiptoetsen en digitaal display, elektronische thermostaat, aan/uit schakelaar met controlelamp, tiptoetsen voor instelling temperatuur. Storingssignalering met symbolen op de display. Geforceerde luchtcirculatie met behulp van een ventilator voor een gelijkmatige temperatuurverdeling.

Goedkeuring: _____

Uitvoering

- Rechtsdraaiende dichte deur.
- De temperatuur kan worden ingesteld van 50 °C tot 75 °C, voor opslag van verwarmde producten.
- Eenvoudig bedieningspaneel met aan/uit schakelaar en digitaal temperatuur display.
- Bescherming aan de binnenzijde voor de inwendige wanden.

Constructie

- De binnenruimte is volledig vervaardigd van roestvrijstaal AISI304.
- Bodempaneel met afgeronde hoeken ter voorkoming van vuilophoping.
- Uitwendig van roestvrijstaal AISI304 voor eenvoudige reiniging.
- De 72 mm dikke isolatie met cyclopentaan injectie geven een langdurige isolatie met energie besparing.
- Ontwikkeld en geproduceerd in een ISO 9001 en ISO 14001 gecertificeerde fabriek.

Optionele accessoires

- REGAALWAGEN voor 17x 2/1GN of 34x 1/1GN, 75 mm geleiderafstand, roestvrijstalen buisframe PNC 361258
- REGAALWAGEN voor 17x 2/1GN of 34x 1/1GN, RUIIMTEBESPAREND, 75 mm geleiderafstand, roestvrijstalen buisframe, lege regaalwagens kunnen in elkaar geschoven worden PNC 361260
- INRIJREK 20x 2/1GN, voor blastchiller-freezer 200-170 kg, 1630 liter en 2700 liter inrij koelkasten PNC 881449

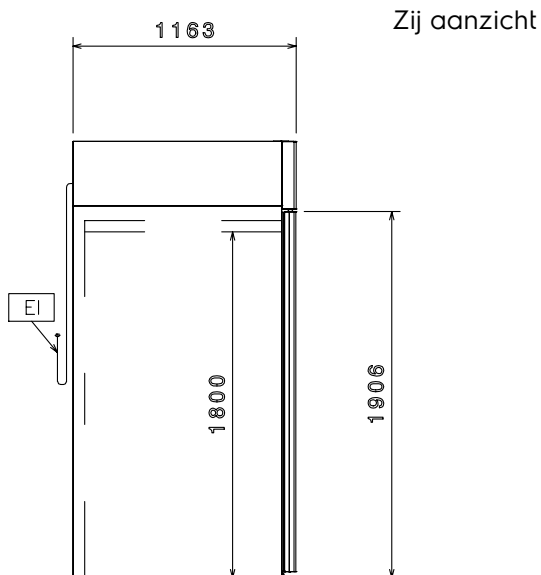
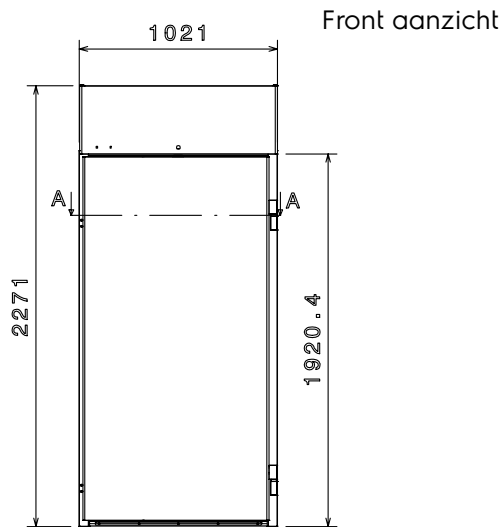

EI = Elektrische aansluiting

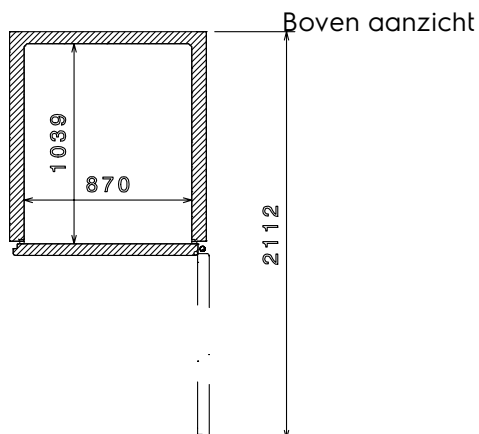

Elektra

Voltage	726515 (RI16H1F)	400 V/3N ph/50 Hz
Elektrisch max. vermogen		1.91 kW
Amperage		2.8 Amps
Energieverbruik, min, max		0 - 3.88 kW/h

Algemene gegevens

Bruto Inhoud	1630 lt
Aantal deuren	1
Draairichting deur	Rechts draaiend
Externe afmetingen, lengte	1021 mm
Externe afmetingen, breedte	1163 mm
Externe afmetingen, diepte met geopende deur	2112 mm
Externe afmetingen, hoogte	2271 mm
Interne afmetingen, breedte	870 mm
Interne afmetingen, diepte	1039 mm
Interne afmetingen, hoogte	1800 mm
Gewicht, netto	185 kg
Geluidsniveau	46 dBA
Externe zijpanelen	Roestvrijstaal AISI304 - DIN 1.4301
Interne zijpanelen	Roestvrijstaal AISI304 - DIN 1.4301
Waterdichtheid index	IP20

Overige gegevens

Controle type	Digitaal
Temperatuur, minimaal	50 °C
Temperatuur, maximaal	75 °C
Isolatie	72 mm (Cyclopentaan)
Klimaat klasse	4